



SWC
International Single Window
Conference & Exhibition

PRÉSENTATION STAND SWC 2016



Avis de Confidentialité

Tout le contenu de ce document (Texte, Chiffres, Elément Graphiques, conception, etc.) quel que soit le format, est exclusive à Supra Tours Travel. Ce document comprend des idées et des informations fondées sur l'expérience, le savoir-faire, l'effort intellectuel / créatif.

Pour ces raisons, ce matériau ne doit pas être utilisé, reproduit, copié, divulgué, transmis, transformé, commercialisé ou communiqué, en tout ou en partie, ni à des tiers, ni au public, sans le consentement exprès et écrit de Supra Tours Travel © Tous droits réservés.



Les salons permettent aux entreprises de prospecter de nouveaux clients car ils rassemblent une grande variété de professionnels.

L'exposition en salon favorise la fidélisation des clients existants. La présence sur les supports d'un salon crée de la visibilité pour l'entreprise, augmentant son image et sa notoriété sur le Marché.

Le salon, un outil de prospection... et bien plus encore L'atout majeur du salon, c'est sa multifonctionnalité. A lui seul, il peut répondre à des objectifs très variés, tels que la prospection, l'amélioration de sa relation client, la recherche de partenaires ou encore la veille.

View 1



View 2



View 3

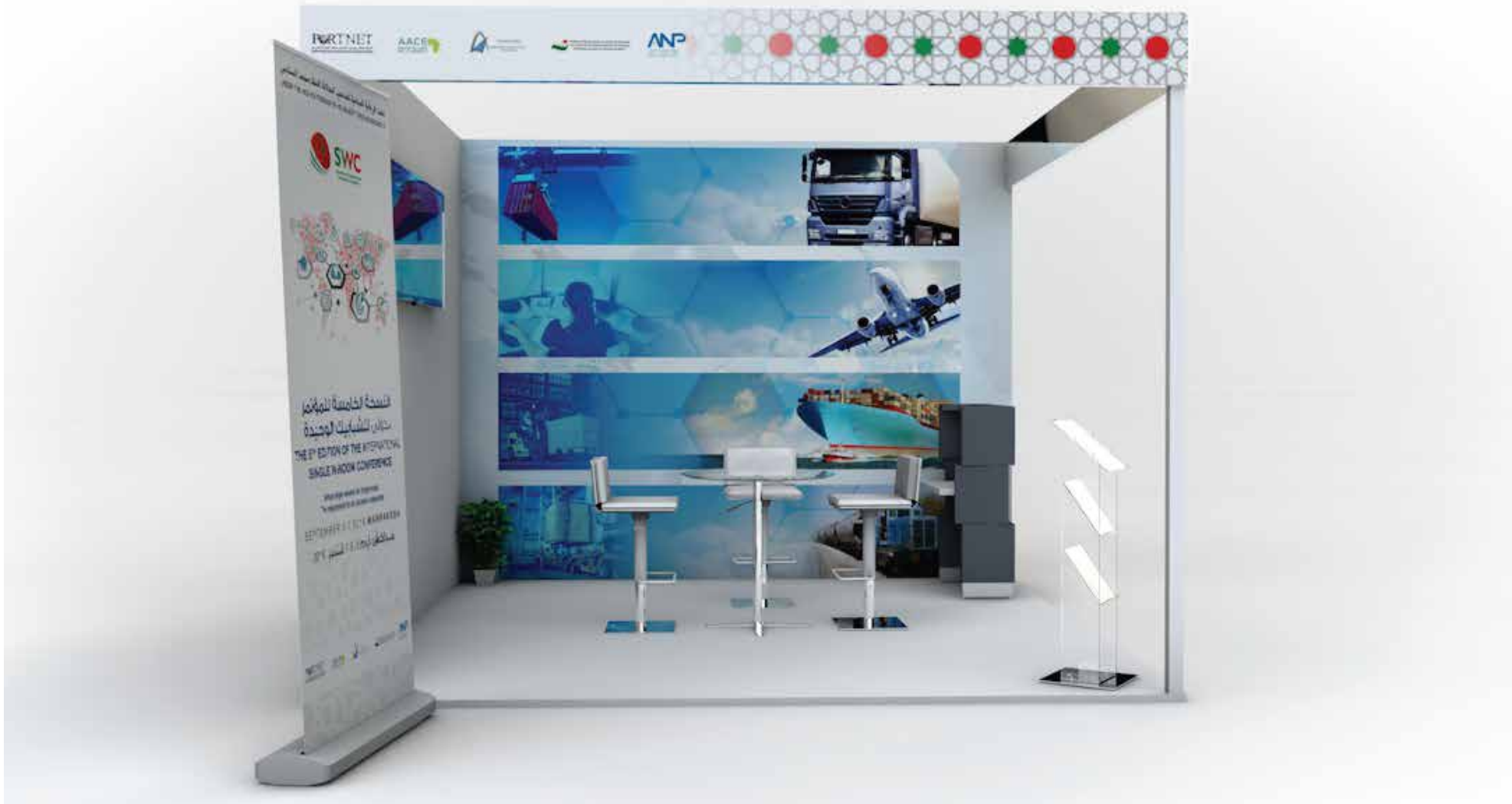

View 4



View 1





View 3



View 4



View 5



Size Stand 1

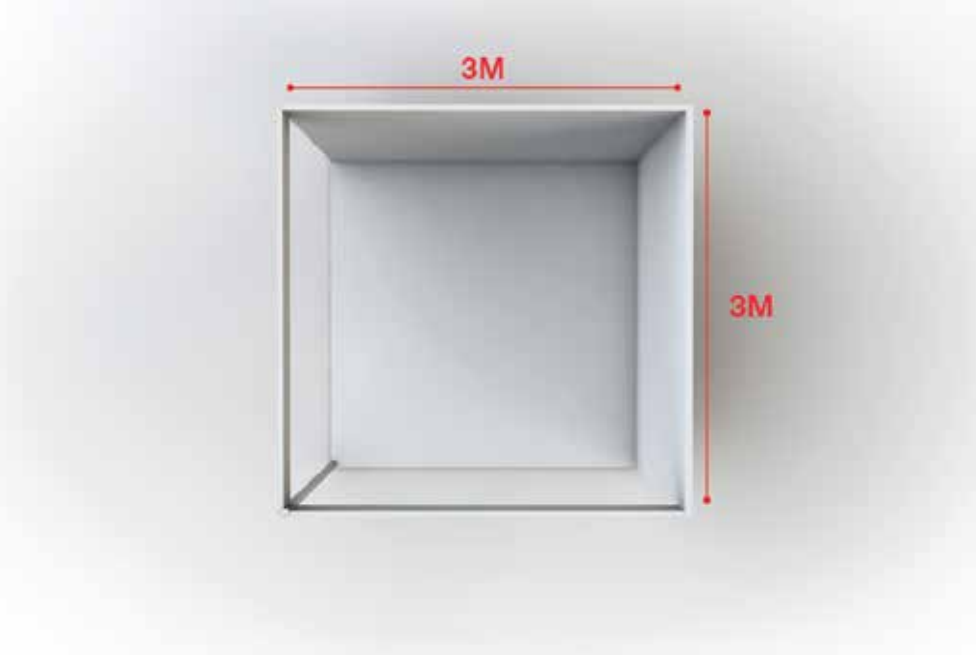
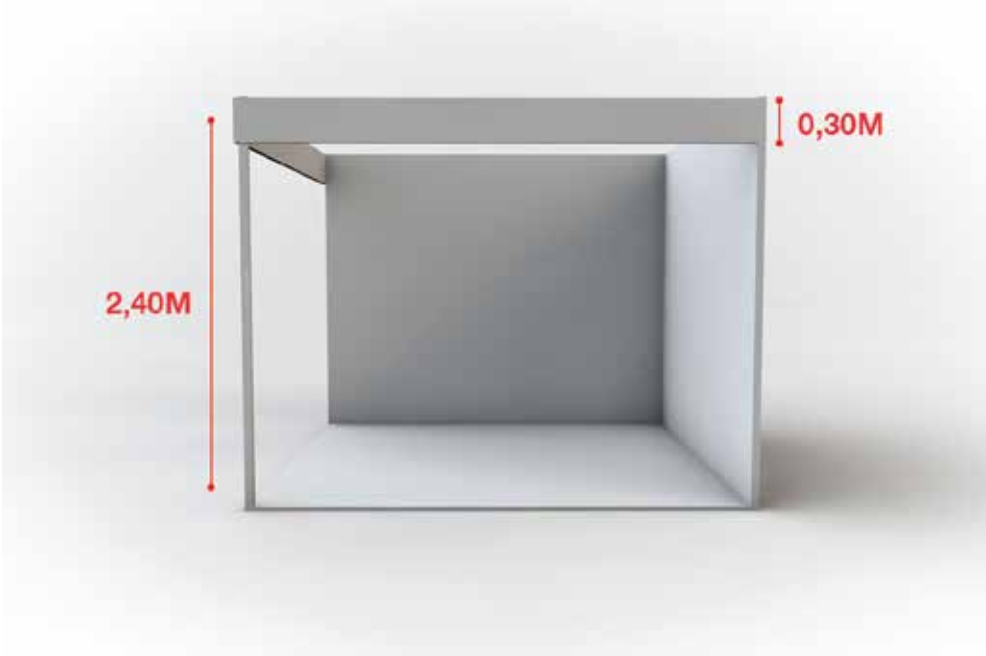

Size Stand 2

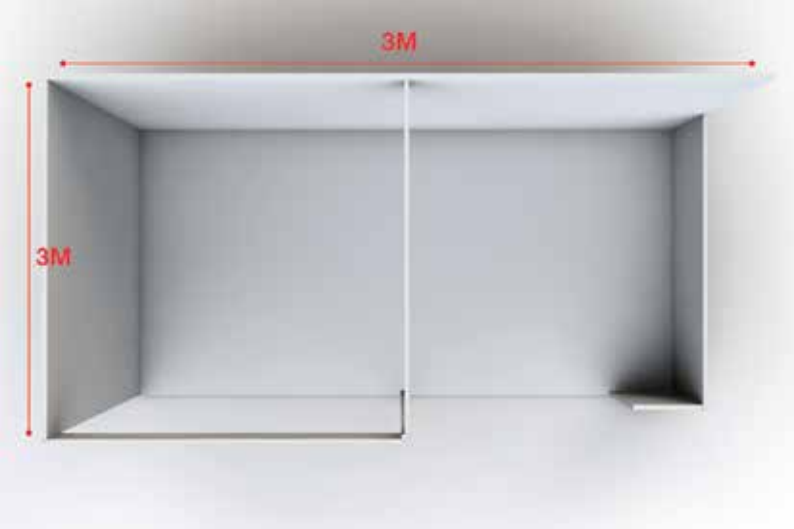
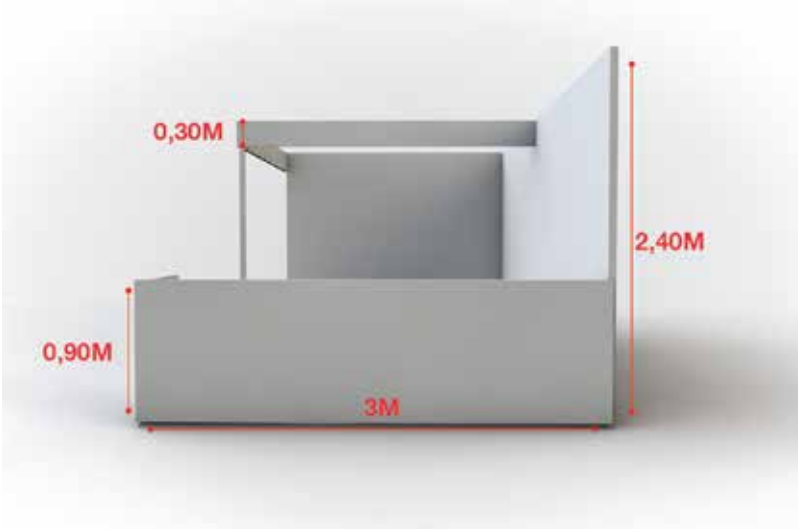
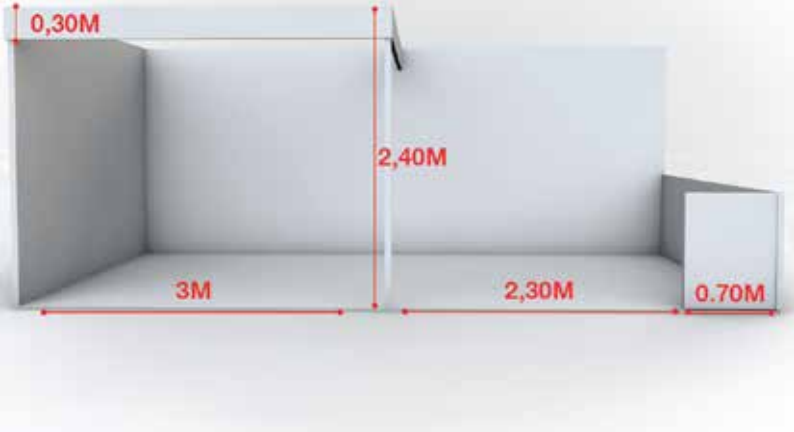

مرحبا بكم

Bienvenue

Welcome